



processor controlled active monitor system.



The MT150A high performance monitor system is an active, processor controlled loudspeaker with 3-input built-in mixer. Today's performers need top quality gear in a compact, lightweight, transportable package, so we designed the MT system with a host of top-level features and an overall balance of ruggedness, performance and flexibility unmatched by competition.

The amp inside our MT150-A is a true Class AB MosFet unit designed to deliver both high power and sonic accuracy. And to get the most out of it with no distortion or clipping, we added our special controller to smooth only the highest peaks while leaving the music transients virtually untouched.

Since our 6^{1/2}" custom loudspeaker proved to be so flat and coherent over the entire spectrum, we added no tweeter on the MT150-A, so you won't blow any coil after eventual feedback on high frequencies while retaining all the crispness and clarity your music deserves.

The cabinet has an hexagonal base, so you get two extra sidewalls that add rigidity to the system and give you 45° of freedom in placing the MT150-A on a floor surface, on your desktop, or on a keyboard rack.

A compact, high quality studio monitor with the ruggedness and sound pressure of a Front- Of-House system that works even as a low-profile floor monitor. All in one, unique package.

LIVE

For live music applications the MT150-A combines the high power and sound pressure of a professional system with the sonic accuracy and precision of an audiophile one, in a package that lets you save even 10 times the weight of a conventional combination of comparable power. Unbelievable? Let's talk math: 117.5 dB SPL in less than 15 lbs. (power amp included) make conventional systems more interesting for body-builders than musicians. And the overall dimensions follow the same rule: a couple of MT hardly reach the size of a guitar amp, so that transportation and setup don't give you the blues. In clubs, restaurants, small auditoriums and venues, the MT150-A is the choice for sonic quality and ease of use. The 3-input built-in mixer accepts two line-level and one mic-level signals, and the hexagonal shape of the cabinet easily lets the MT150-A perform as floor monitor or foldback system on a keyboard rack.

With our unique full-range design there's no tweeter to blow even in case of feedback, and the EQ filter lets you shape the projection of sound to provide optimum coverage even in a narrow, long venue.

HOME STUDIO

Listen to your favourite hits on the MT, or just remix your last demo and enjoy the difference. Thanks to the full-range loudspeaker that provides more coherent phase response and better sound imaging than two- or three-way systems, everything sounds more focused and precise on the MT150-A, with a much higher definition. The Class AB MosFet power amplifier, together with our exclusive active controller, delivers plenty of clean power with no clipping distortion or weak, no-transient sound. Add the extra flexibility of the built-in 3-input mixer and the hex-shaped cabinet for the easiest positioning even on desktop, and you'll realize that the MT150-A is not only an extremely transparent, natural sound monitor system, but it's also the more powerful and flexible in its price range.

With the active, processor controlled MT150-A monitor system you get the fidelity, the dynamics and the versatility you ask to a reference monitor system, the best your home studio deserves.

RENTAL COMPANIES

If you're in business with press conferences, talk-shows, small concerts and general PA the MT system can raise your enthusiasm far beyond your imagination. The MT150-A is a small, lightweight mini-PA system with all the gear you need for general purpose applications built right inside it.

You get one mixer (with three inputs and an extra line output to feed a tape recorder), one MosFet power amplifier and one speaker controller in a compact package that's incredibly easy to transport and fast to set-up: all you need is an AC plug and a signal cable to have the system ready to perform.

It even has standard mounting studs, so you can put it on walls, mic stands and ceilings in a couple of minutes choosing the accessories you prefer, or using the ones you already own.

Sensitivity and output power enable the MT150-A to produce sound pressure levels typical of much bigger systems, and the performance on speech reproduction greatly benefits from the one speaker, full-range design.





processor controlled active monitor system.



Il sistema compatto ad alte prestazioni MT150-A è un monitor attivo controllato da processore con mixer a tre ingressi incorporato.

Progetto e costruzione soddisfano uno standard qualitativo sconosciuto ai prodotti di questa categoria, con risultati di affidabilità, versatilità e prestazioni musicali ai massimi livelli.

L'amplificatore incorporato è un'unità a MosFet di elevata potenza e grande musicalità.

Il processore di controllo protegge l'altoparlante da eccessive potenze senza inquinare il segnale musicale.

L'altoparlante custom da 6 pollici e mezzo è tanto fedele e lineare che sull'MT150A non c'è tweeter: niente rischi di rotture e grandi benefici sulla proiezione del suono a lunga distanza.

Il cabinet ha il profilo esagonale per facilitare l'utilizzo come monitor da pavimento, sul rack delle tastiere o sulla superficie di lavoro dello studio di registrazione casalingo.

La griglia frontale è in lamiera stampata finemente forata: il suono passa senza ostacoli, la protezione dell'altoparlante è totale.

DAL VIVO

Sul palco del vostro spettacolo dal vivo, MT150-A unisce la potenza e la pressione sonora dei sistemi professionali alla musicalità e alla precisione dei sistemi hi-fi, in una soluzione compatta che vi fa risparmiare fino a 10 volte il peso di un sistema tradizionale di pari prestazioni. Increduli ?

E' semplice matematica: 117,5dB in nemmeno 7 chilogrammi di peso fanno delle casse tradizionali un'articolo per appassionati di body building, non uno strumento di lavoro per musicisti.

Anche le dimensioni soddisfano il professionista in movimento: un paio di MT raggiungono a malapena l'ingombro di un comune amplificatore da chitarra, così trasporto e montaggio sono enormemente più semplici da affrontare.

In locali di medie dimensioni, ristoranti, bar, piccoli auditorium, club, o nella tavernetta di casa, MT150-A fornisce risultati musicali stupefacenti nella massima comodità di utilizzo. E non finisce qui: il mixer incorporato a tre ingressi vi permette di miscelare tra loro un segnale microfonico e due segnali a livello linea, il profilo esagonale del cabinet facilita l'utilizzo come monitor da palco con inclinazione di 45°, e il circuito EQ aumenta la portata utile del sistema per raggiungere anche gli spettatori più lontani in una sala particolarmente lunga e stretta.

A beneficio dell'affidabilità, l'esclusivo altoparlante custom da 6" ^{1/2} non ha bisogno del tweeter perché è assolutamente lineare anche a frequenze estreme, così sulle MT150-A non c'è nessun delicato componente che possa rompersi o danneggiarsi in caso di feedback improvviso.

On the road con MT150-A, in definitiva, è più bello.

HOME STUDIO

Provate ad ascoltare i vostri CD preferiti con i monitor MT150-A, oppure divertitevi a rimixare un vostro vecchio demo.

Con gli MT150-A tutto suona più preciso, più definito, più accurato, grazie allo straordinario altoparlante custom da 6" e mezzo (che non ha bisogno di tweeter e di crossover), all'amplificatore a MosFet incorporato, in classe AB, e al processore che protegge l'altoparlante senza rovinare il segnale musicale.

MT150-A è il sistema di ascolto ideale per lo studio casalingo, le sorgenti MIDI, il monitoraggio personale in sala prove.

Non è solo un sistema di altoparlanti estre-

mamente musicale e accurato, ma è anche il più potente tra i monitor della sua gamma di prezzo. Ed è il più flessibile, grazie al mixer incorporato a 3 ingressi e 1 uscita. Il profilo esagonale del cabinet permette l'utilizzo degli MT150-A in posizione inclinata a 45°, come un monitor da palco, per l'utilizzo a pavimento, a soffitto, sul rack delle tastiere, sulla scrivania accanto al computer.

Registrare, mixare, studiare, provare... con gli MT150-A viene tutto più facile.

SERVICE

Se amplificate piccoli spettacoli, presentazioni editoriali, conferenze stampa, dibattiti o congressi il sistema MT150-A può scatenare il vostro entusiasmo.

Piccolo, compatto, leggero e dunque facilissimo da trasportare e montare, incorpora al suo interno tutto il necessario per svolgere al meglio i servizi più semplici (e semplificare il lavoro nei servizi più complessi).

Il tempo di installazione è pressoché nullo, perché con un cavo di corrente e un cavo di segnale il sistema è già in marcia, e la dotazione di agganci standard rende semplicissimo il montaggio sia negli impianti mobili, sia nelle installazioni fisse. Potenza e sensibilità sono a valori elevatissimi, e consentono pressioni sonore tipiche dei sistemi di peso e dimensioni molto, molto superiori.

In più c'è il controllo EQ, che accresce la portata massima del sistema per raggiungere anche l'ascoltatore più lontano, e poiché l'MT150-A è un sistema monovia tutte le frequenze dello spettro sono generate da un unico centro di emissione, con grandi vantaggi sull'intelligibilità del parlato. Insomma, fare service con gli MT150-A è tutta un'altra cosa.



MT150A

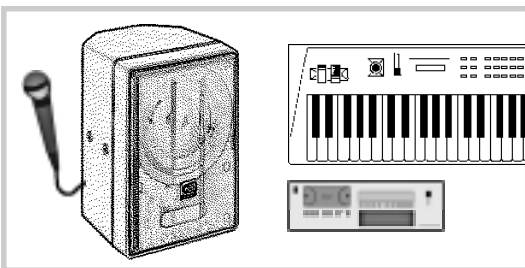
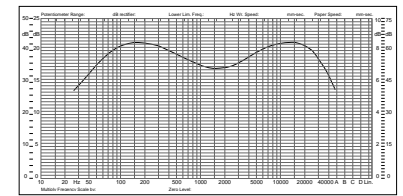
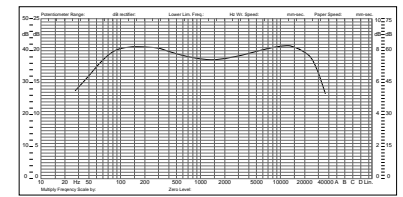
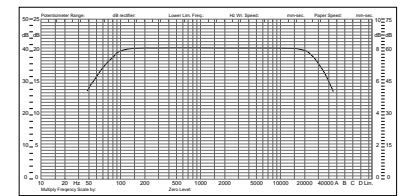
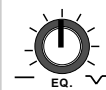
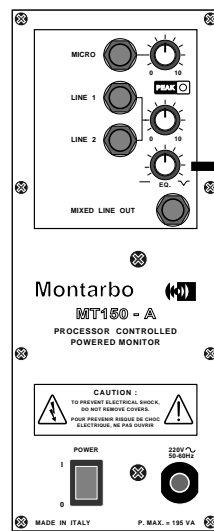
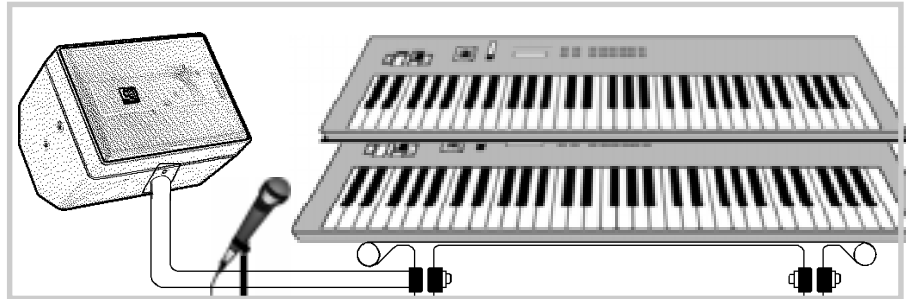
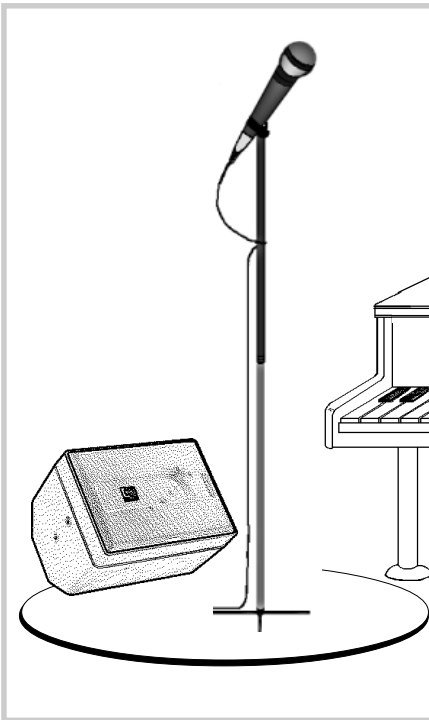
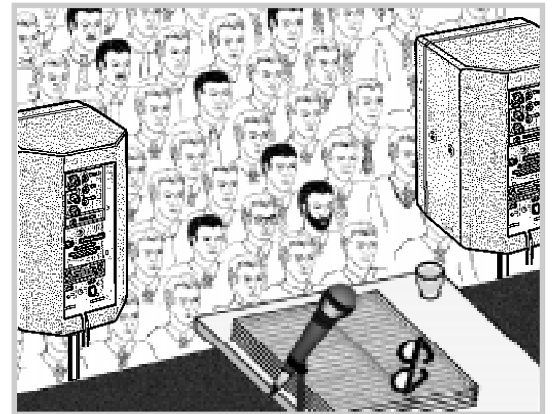
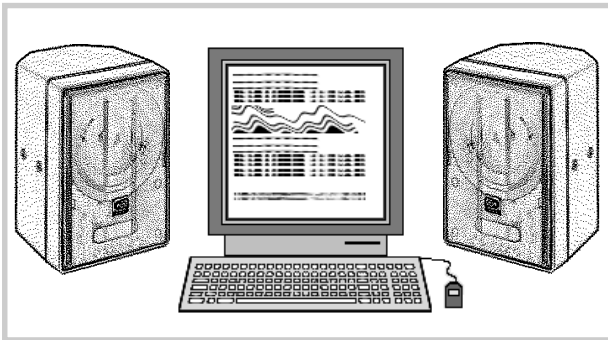

MT150A

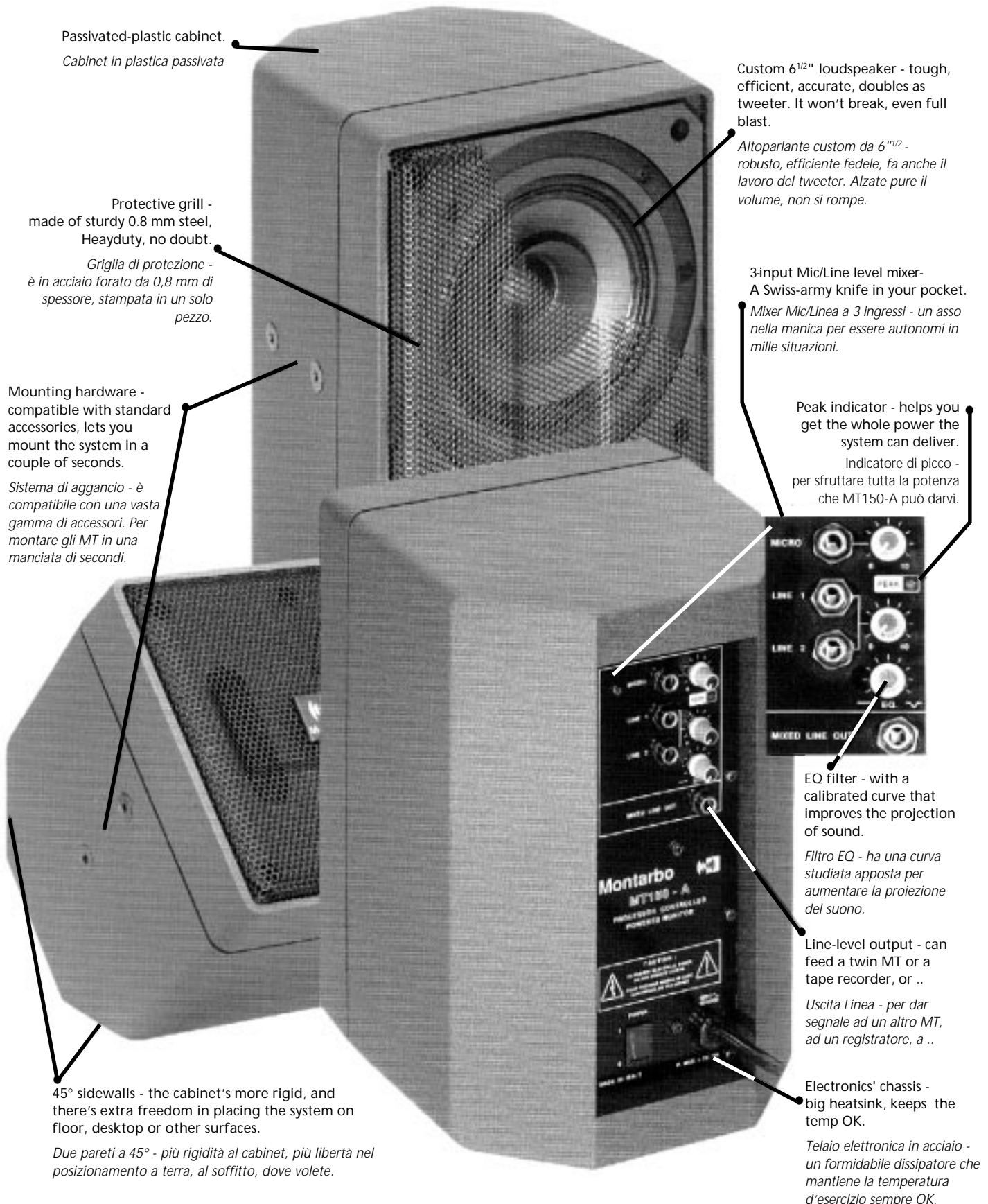

Passivated-plastic cabinet.
Cabinet in plastica passivata

Protective grill -
made of sturdy 0.8 mm steel,
Heavyduty, no doubt.

*Griglia di protezione -
è in acciaio forato da 0,8 mm di
spessore, stampata in un solo
pezzo.*

Mounting hardware -
compatible with standard
accessories, lets you
mount the system in a
couple of seconds.

*Sistema di aggancio - è
compatibile con una vasta
gamma di accessori. Per
montare gli MT in una
manciata di secondi.*

45° sidewalls - the cabinet's more rigid, and
there's extra freedom in placing the system on
floor, desktop or other surfaces.

*Due pareti a 45° - più rigidità al cabinet, più libertà nel
posizionamento a terra, al soffitto, dove volete.*

Custom 6 1/2" loudspeaker - tough,
efficient, accurate, doubles as
tweeter. It won't break, even full
blast.

*Altoparlante custom da 6 1/2" -
robusto, efficiente fedele, fa anche il
lavoro del tweeter. Alzate pure il
volume, non si rompe.*

3-input Mic/Line level mixer -
A Swiss-army knife in your pocket.

*Mixer Mic/Linea a 3 ingressi - un asso
nella manica per essere autonomi in
mille situazioni.*

Peak indicator - helps you
get the whole power the
system can deliver.

*Indicatore di picco -
per sfruttare tutta la potenza
che MT150-A può darvi.*



EQ filter - with a
calibrated curve that
improves the projection
of sound.

*Filtro EQ - ha una curva
studiata apposta per
aumentare la proiezione
del suono.*

Line-level output - can
feed a twin MT or a
tape recorder, or ..

*Uscita Linea - per dar
segnale ad un altro MT,
ad un registratore, a ..*

Electronics' chassis -
big heatsink, keeps the
temp OK.

*Telaio elettronica in acciaio -
un formidabile dissipatore che
mantiene la temperatura
d'esercizio sempre OK.*

Montarbo



MT150A



Technical Specifications

• Mixer	3-input (1 mic-, 2 line level), 1 EQ filter at 1.2 kHz, 1 line-level output
Input sensitivity:	Mic: -40 dB Line: -10 dB
Input impedance:	Mic: 2 kOhm Line: 22 kOhm
• Power Amplifier	Class AB, MosFet output stage controlled by built-in active processor
Output power:	80 W RMS / 8 Ohm @ 0.1% THD 150 W IHF / 8 Ohm
• Loudspeaker System	Vented reflex, low turbulence port
Components:	1 x 6" ¹ / ₂ custom designed, full bandwidth unit with diecast frame, coaxial double cone, treated cellulose diaphragm
Sensitivity:	96 dB SPL @ 1W/1m on axis
Maximum SPL:	117,5 dB SPL at nominal range
Frequency response:	70 Hz-19.5 kHz ±2dB
• General	
Connections:	Audio input: unbalanced 1/4" plug Audio output: unbalanced 1/4" plug
Power supply:	Schüco, DIN-type AC plug
External case:	Cabinet: injection molded, passivated plastic. Protective grille: perforated steel, 0.8mm thick, pattern density 98 %
Mounting hardware	2 threaded studs, 5 MA lead, Distance: 60mm. Usable length: 12mm
Power consumption	195 VA
Weight	13,2 lbs. (6,9kg)

Dimensions:

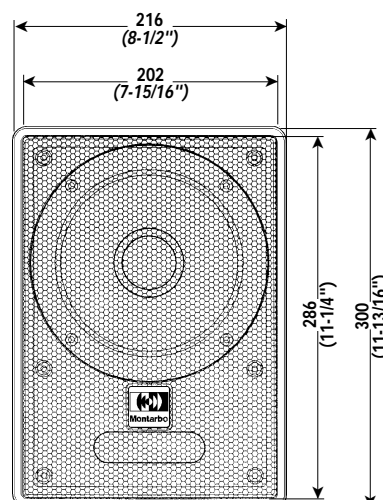
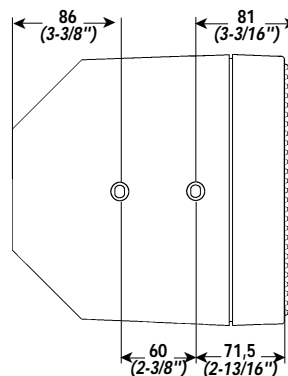
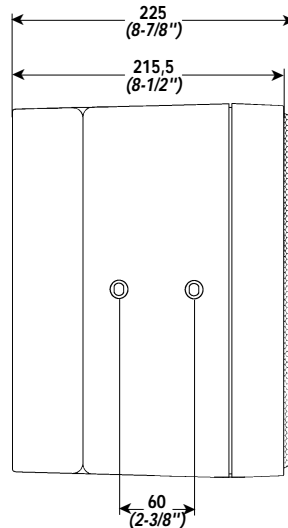

Optional accessories:

SM2: mic stand adaptor.



112SA: active subwoofer with built-in stereo electronic crossover.



Designed and manufactured in Italy by:

Elettronica Montarbo srl
 via G. di Vittorio 13
 I-40057 Cadriano,
 Granarolo Emilia, Bologna, Italy
 phone (051) 766437
 fax (051) 765226
 e-mail: mail@montarbo.com

Specifications and features are subject to change without prior notice

